

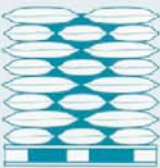

Light

15-Rollenbahn

Halbautomatische Stretchwickler
Light 15 mit Vordehnsystem und Rollenbahn

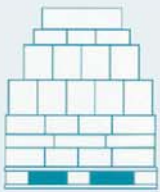

Wickelprogramme – SPS gesteuert

Light 15 - Rollenbahn

Halbautomatische Stretchwickler

- Angetriebene Rollenbahn mit automatischer Palettenzuführung
- Automatischer Programmablauf 2 Programme wählbar (Spiral / Kreuzwickeln)
- Deckblatt/Regenprogramm
- Fuß- und Kopfwicklungen einzeln einstellbar
- Optische Höhenabtastung durch Fotozelle
- Stufenlos einstellbare Liftgeschwindigkeit
- 6 Programmspeicherplätze mit Passwortschutz
- Einstellbarer Folienvorschub
- Tiefstretcheinrichtung
- Drehtellersanftanlauf
- klappbare Säule
- Fixstop des Drehtellers
- Drehteller Ø 1650mm

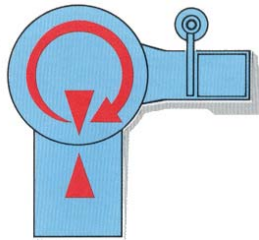
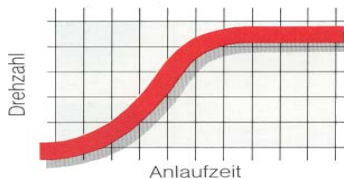

Kein verschieben der Palettenladung beim Anlauf des Drehtellers

Vordehneinrichtung mit Zahnradstufe und regelbarem Drehmomentenantrieb.

Die Stretchfolie wird von der Folienrolle über die Umlenkwalze, Bremswalze und hinter der Vordehnwalze herum geführt, gemäß dem aufgeklebten Sinnbild auf der Vordehnung. Mit einem Taster kann die Folie zum Anlagen an das Packgut vorgefahren werden. Gemäß dem gewählten Untersetzungsverhältnis dreht sich die Vordehnwalze gegenüber der Bremswalze schneller, dadurch wird die über die Bremswalze und hinter der Vordehnwalze herum geführte Folie zwangsläufig gedehnt. Die Dehnung entspricht dem Untersetzungsverhältnis der Zahnradstufe (150%, 200%, 250%, 300%; max. Dehnung abhängig von der Stärke und Qualität der eingesetzten Folie). Um packgutschonend zu Arbeiten wird das Vordehnsystem durch einen regelbaren Drehmomenten-Motor angetrieben. Im Programm wird das Drehmoment eingestellt und die Folienspannung zwischen der Vordehnwalze und dem Packgut bestimmt.

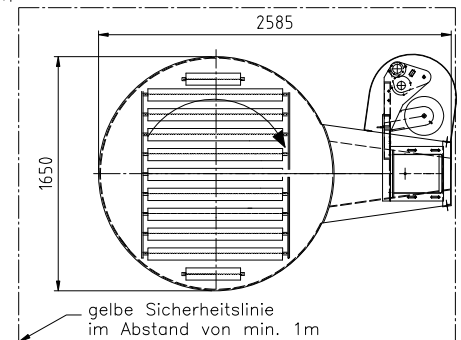
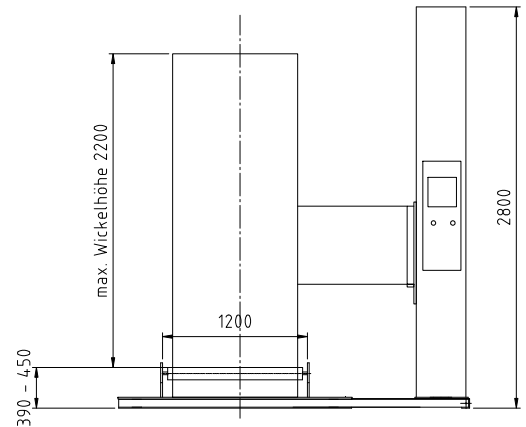

Technische Daten:

- Schlittengeschwindigkeit : regelbar
- Rollenbahnantrieb m. Bremse : 0,25 kW SEW
- Drehtellerantrieb m. Bremse : 0,55 kW SEW
- Vordehnsystem : 0,25 kW SEW
- Schlittenantrieb m. Bremse : 0,25 kW SEW
- Versorgungsspannung : 400V, 50 Hz 3ph
- Kapazität (pro Stunde) : 20 – 25 Paletten
- max. Palettenabmessung : 1.000 x 1.200 mm
- max. Palettenhöhe : 2.200 mm
- max. Palettengewicht : 1.500 kg

Optionen:

- Halte- und Trennvorrichtung zum automatischen anlegen und abtrennen der Stretchfolie
- Drehtellerdurchmesser > 1650mm
- Sicherheitszaun mit Sicherheitslichtgitter (um höhere Wickelgeschwindigkeiten zu ermöglichen)

Vertrieb:

Hersteller:

HEUER & SOHN
Spezialmaschinenbau

Elbuferstraße 41

D-21395 Tespe/Avendorf

fon: 04176 373

fax: 04176 383

eMail: heuer@heuer-sohn.de

Web : <http://www.heuer-sohn.de>

